



INTERSTAR





Vállalkozására tervezve

Fedezze fel a Nissan All-Star kínálatát, és virágoztassa fel vállalkozását! Válasszon kiváló haszongépjármű közül: a kompakt, mégis tágas Nissan Townstar, vagy az új, hatalmas és rugalmas Nissan Interstar - a nagy- és kisvállalkozások elismert üzleti partnere. Bármilyen iparágban is tevékenykedik, az All-Star Nissan furgonok segítségével könnyedén felkészülhet a holnap üzleti kihívásaira.



Termékválaszték

ÚJ HATÉKONY HAJTÁSLÁNCOK

EV Akkumulátor mérete: 87kWh.
Akár 460km hatótávolság^[1].
Standard DC és 22kW AC töltés.

DÍZEL Manuális sebességváltóval felszerelt.
Üzemanyagfogyasztás:
74L/100km-től^[3].
Akár 110KW motorteljesítmény
360Nm nyomatékkal.

MEGEGEDETT ÖSSZTÖMEGT

	DÍZEL	EV
3.5T	●	●

1.3M SZÉLES TOLÓAJTÓ

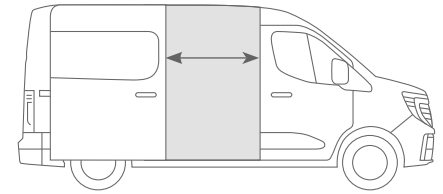

FURGON MÉRET VÁLTOZATOK

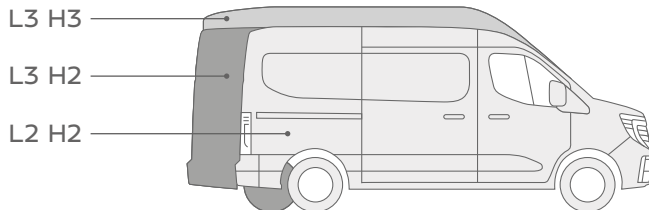

Raktér maximális hossza
a padlón mérve (mm)

Magasság a raktérpadlótól
a tetőig (mm)

L2H2	L3H2	L3H3
3 225	3 855	3 855
1 885	1 885	2 138

[1] A 460km-es hatótáv a 87kWh akkumulátorral felszerelt 3.5T össztelegű N1 modellre vonatkozó adat. A hatótávolsági adatok az uniós jogszabályoknak megfelelő laboratóriumi vizsgálatokból származnak, és a különböző járműtípusok közötti összehasonlításra szolgálnak. Az információk nem egy adott egyedi járműre vonatkoznak, és nem képezik az ajánlat részét. Az adatok nem feltétlenül tükrözik a valós vezetési eredményeket. Az opcionális felszerelések, a karbantartás, a vezetési magatartás és nem műszaki tényezők, mint például az időjárási körülmények befolyásolhatják a hivatalos eredményeket. A számadatokat az új, világszerte harmonizált könnyűgépjárművek tesztelési eljárása (WLTP) alapján határozták meg.



RAKTÉRFOGAT

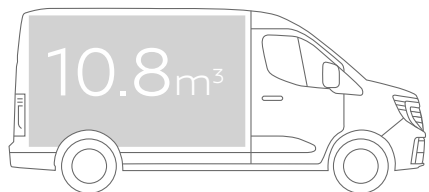

L2 H2

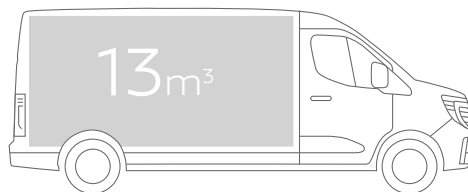

L3 H2

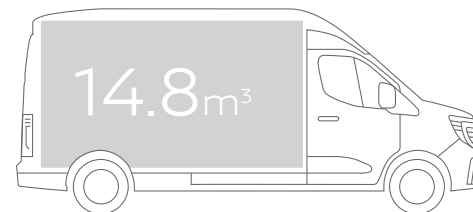

L3 H3

KIZÁRÓLAG DÍZEL VÁLTOZATBAN

[2] 3.5T össztömegű furgon esetén -

[3] Nissan Interstar dCi, gázolaj/dízel: üzemanyag fogyasztás (l/100 km): 7.4 - 8.5; CO₂ kibocsátás, kombinált (g/km): 194 - 222g.

A járművet az uniós előírásoknak megfelelően, a realisabb WLTP-vizsgálati eljárással homologizálták. Az NEDC-értékek ezért nem állnak rendelkezésre erre a járműre vonatkozóan.





Hozza ki a legtöbbet új,
hatékony üzleti
partneréből.

A sokoldalú, robusztus és praktikus új Interstar-t vállalkozására szabták, rugalmas és hatékony megoldást nyújtva különféle méretű rakományok szállítására. Aerodinamikus formatervezése maximalizálja a hatékonyságot, csökkentve a dízel és az elektromos változat energiafelhasználási költségeit. Különböző méretek variációkkal, és sok egyéb lehetőséggel biztosítja a szükséges rugalmasságot a gördülékeny munkavégzéshez.



Szállításra tervezve.

Legnagyobb, legrandiósabb új furgonunkat a joggal elvárt robusztus konstrukcióval és kiváló minőségű anyagokkal terveztük. A jellegzetes hűtőrácstól a LED-es fényszórókig az új Interstar dizájnya merész és lenyűgöző sugallva a benne és a vállalkozásában rejlő lehetőségeket.



Magabiztosságot sugárzó, lenyűgöző külső. A lökhárítóba integrált kényelmes lépcsőfokok megkönnyítik a szélvédő tisztítását.



Standard LED-es fényszórók és LED-es nappali menetfény



Dombornyomott INTERSTAR jelzés az első hűtőrácson.



Hátsó lámpák és hátsó ajtók.



Dísz tárcsák

Intelligens, vezetőközpontú utastér

Az új Interstar tágas, vezetőközpontú utastérrel, okos dizájnelemekkel és a legújabb technológiákkal megkönnyíti, élvezetessé teszi a vezetést munkája során. Csatlakoztassa okostelefonját^[1] az Interstar-hoz az Apple CarPlay^{®[4]} vagy az Android Auto^{™[5]} segítségével a navigáció használatához, kedvenc zenéi, alkalmazásai eléréséhez.





Android Auto^[5] csatlakoztathatóság^[1]



Klímavezérlő rendszer^[1]



Vezeték nélküli telefontöltő^[1] [2]



2 USB-C* port^[1] [3]

Vezető oldali állítható kartámasz^[1]

[1] Felszereltségtől függően alapfelszereltségként vagy csak opcióként (felár ellenében) elérhető funkciók.

[2] A nem Qi tanúsítvánnyal rendelkező készülékek esetében a vezeték nélküli töltési teljesítmény korlátozott lehet, további információkért kérjük, forduljon a gyártóhoz.

[3] Az USB Type-C* és az USB-C* az USB Implementers Forum bejegyzett védjegyei. Az USB 2.0 Type-C™ az USB Implementers Forum védjegye.

[4] Az Apple CarPlay az Apple Inc. bejegyzett védjegye. [5] Az Android Auto a Google LLC bejegyzett védjegye.

Kabin életre tervezve.

Az Interstar stílusos, új vezetőfülkéje mobil irodaként funkcionál. Az ergonomikus kialakítás, kiváló minőségű anyaghasználat és a több mint 130 literes tárolóhely ötvözi a produktivitást a kényelemmel és a rugalmassággal. Minden kényelmesen elfér és kéznél van, bármikor amikor csak szüksége van rá.



Mobil iroda.^[1]



Az első ajtó tárolókapacitása 7,5L, 1L-es palack számára kialakított térrel.



Vezető oldali pohártartó.



66L-es tárolóhely az utasülések alatt.^[1]

[1] A funkció a verziótól függően alapfelszereltségként vagy opcióként (felár ellenében) érhető el.



Fiókos kesztyűtartó.^[1]



Műszerfal feletti fedeles tárolórekeszek.^[1]



Fej feletti tároló



L2H2 furgon változat



8 (L2) és 10 (L3) darab rakományrögzítő pont.



Lapos, és nem tolakodó válaszfal, 1 310mm tolóajtónyitási szélesség

Egyszerű be- és kirakodás.

A rakomány hatékony be- és kirakodása, ahol az Interstar valódi előnyei érvényesülnek. 3 855 mm-es maximális raktérhosszal és kategóriája egyik legszélesebb tolóajtójával könnyedén megbírkózik akár 1.4T (3.5T össztömegű dízel furgon esetén) és 1.1T (3.5T össztömegű elektromos furgon esetén) rakománnyal. Az Interstar értékes időt takarít meg Önnek minden alkalommal. És a hab a tortán?: A maximális vontatási kapacitás 2,5T fékezett pótkocsival.

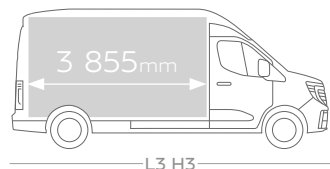
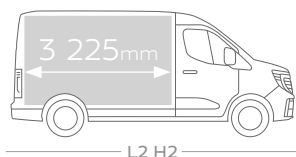

INTERSTAR-e

AKÁR

460 km^[1]

HATÓTÁVVAL



EV – AKKUMULÁTOR VÁLASZTÉK

AKKUMULÁTOR MÉRETE	Motor teljesítmény és nyomaték		Megengedett össztömeg	Hatótáv	DC Töltés (max.)	AC Töltés
87kWh	105kW	300Nm	3.5T	460 km ^[1]	Standard (130kW)	22kW

[1] A hatótávolsági adatok az uniós jogszabályoknak megfelelő laboratóriumi vizsgálatokból származnak, és a különböző járműtípusok közötti összehasonlításra szolgálnak. Az információk nem egy adott egyedi járműre vonatkoznak, és nem képezik az ajánlat részét. Az adatok nem feltétlenül tükrözik a valós vezetési eredményeket. Az opcionális felszerelések, a karbantartás, a vezetési magatartás és nem műszaki tényezők, mint például az időjárási körülmények befolyásolhatják a hivatalos eredményeket. A számadatokat az új, világszerte harmonizált könnyűgépjárművek tesztelési eljárása (WLTP) alapján határozták meg.

[2] A 2023 februárjától frissített adatok, a végleges adatok a végleges homologizációtól függenek.

[3] A megadott adatok a 87 kWh-s akkumulátorra vonatkoznak. A töltési sebesség és idő különböző feltételektől függ, beleértve a töltő típusát és állapotát, az akkumulátor hőmérsékletét, valamint a használat helyén a környezeti hőmérsékletet. Hideg időben szükség esetén bekapcsolhatja a fedélzeti akkumulátor fűtési funkciója, hogy javuljon a gyorsítási sebesség. A feltüntetett gyorsítási idő CCS 2 töltő használatára vonatkozik. A Nissan Interstar töltésvédelmi eszközzel van felszerelve, így a rövid időn belüli több gyorsítás során is védi az akkumulátort. Az egymást követő több gyorsítás időtartama hosszabb lehet, ha az akkumulátor aktuális hőmérséklete aktiválja az akkumulátor védelmi technológiát.

Energia fogyasztás (Wh/km): 21 kWh/100 km; CO₂ kibocsátás, kombinált (g/km): 0. Zéró CO₂ kibocsátás vezetés közben.

Felvillanyoz minden munkanapot.

A Nissan Interstar-e az elektromos jövő víziójából született: egy 100%-ban elektromos, hatékony és minden szükségletet kielégítő munkaeszköz. Változást hoz vállalkozásába, csökkenti működtetési költségeit kompromisszumok nélkül. A zero károsanyag-kibocsátásnak, a gyors töltésnek és a lenyűgöző hatótávolságnak köszönhetően a Nissan Interstar maradéktalanul kielégít minden jelenlegi és jövőbeli üzleti igényt.

Akkumulátor kapacitás: 87kWh akár 460km-es^[1] hatótávval.

A modellek alapfelszereltségként rendelkeznek DC CCS gyorstöltővel (legfeljebb 130 kW maximális sebességgel) - ami, körülbelül 252 km-es^[2] hatótávolságot jelent 30 perc töltés elteltével.

A 300 Nm-t biztosító villanymotorral az Interstar-e éppoly hatékony, mint dízel változata, akár 1 134 kg hasznos teherbírással és 2 500 kg vontatási kapacitással.



EV AKKUMULÁTOR TÖLTÉSI IDEJE^[3]

HÁZTARTÁSI TÖLTÉS	87kWh		
	50km	170km	400km
7,4 kW-os háztartási faliszekrény mode 3. kábellel (tartozék)	1 óra 55 perc	5 óra 44 perc	13 óra 54 perc
3,7 kW-os GreenUp faliszekrény mode 2. kábellel (kiegészítő vagy opció)	3 óra 55 perc	11 óra 46 perc	28 óra 30 perc
2,3 kW-os háztartási aljzat mode 2. flexibilis kábellel (kiegészítő vagy opció)	6 óra 28 perc	21 óra 59 perc	47 óra 02 perc

NYILVÁNOS TÖLTÉS	87kWh		
	50km	170km	400km
DC 150kW gyorstöltő integrált kábellel ^[4]	0 óra 06 perc	0 óra 19 perc	1 óra 10 perc
AC 22kW mode 3. kábellel (tartozék)	0 óra 38 perc	1 óra 53 perc	4 óra 35 perc

^[4] Maximum DC töltési sebesség: 130kW 87kWh-s akkumulátor esetén.

INTERSTAR

AKÁR

7.4L/
100^{km}

ÜZEMANYAGFOGYASZTÁSSAL



Erőt ad a munkanapokhoz.

Új, hatékonyabb dízel hajtásláncok választékával az Új Nissan Interstar maximális teljesítményt és sokoldalúságot biztosít. Válassza ki az üzleti igényeinek leginkább megfelelő verziót. A belvárosi szállítástól az építőipari munkákig az Interstar okos választás bármely vállalkozás számára.

MOTOR VÁLASZTÉK

DÍZEL	kW	Nm	6 Sebeséges Manuális
dCi 150	110	360	3.5T
dCi 130	96	350	3.5T



DÍZEL HAJTÁSLÁNC

Hatékony, akár 150LE teljesítményű és 360Nm nyomatékú 2.0L-es dízelmotorok választéka, változó geometriás turbófeltöltővel és 6-sebességes manuális váltóval felszerelve. A 3.5T össztömegű változathoz két különböző motorverzió áll rendelkezésre akár 7.4L/100km-es üzemanyagfogyasztással.

Nissan Interstar dCi, gázolaj/dízel: üzemanyag fogyasztás (l/100 km): 7.4 – 8.5; CO₂ kibocsátás, kombinált (g/km): 194 – 222g. A járművet az Uniós előírásoknak megfelelően, a realitásabb WLTP-vizsgálati eljárással homologizálták. Az NEDC-értékek ezért nem állnak rendelkezésre erre a járműre vonatkozóan.

Fejlett biztonsági technológiák.



SÁVTARTÓ ASSZISZTENS ÉS SÁVELHAGYÁSRA FIGYELMEZTETŐ RENDSZER[1]
Kormányzási rásegítéssel a sáv közepén tartja Önt, valamint figyelmezteti a járművezetőt, ha a jármű irányjelzés nélkül elhagyja a haladási sávját.



TOLATÓKAMERA[1]
A tolatókamera képe központi kijelzőn jelenik meg. A parkolóradarokkal együttműködve, hang- és fényjelzést ad, ha tolatáskor tárgyat érzékel a közelben.



INTELLIGENS SEBESSÉGTARTÓ AUTOMATIKA KÖZLEKEDÉSI TÁBLA FELISMERÉSSEL[1]
A sebességhatárolás és a figyelmeztető táblák érzékelésével tájékoztatja a vezetőt a sebességhatárok változásairól, és felajánlja a sebességtartó automatikával beállított sebesség módosítását a sebességhatárnak megfelelően.



MENETSTABILIZÁTOR[1]
Különböző érzékelők használatával figyeli a járművezetőt és a jármű mozgását.

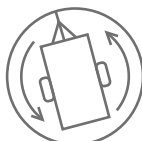

PÓTKOCSI KIENGÉSSZASSZISZTENS[1]
Gyorsítással, vagy fékezéssel csillapítja a csatlakoztatott pótkocsi kiengését.



FÉKRENDSZER[1]
Az elektronikusan vezérelt hidraulikus fékrendszer javítja a fékerőt (felére csökkenti a reakcióidőt vészfékezéskor), jobb fékérzetet és reakciót biztosít különböző hasznos terhelések esetén. Az EV-változatoknál a továbbfejlesztett fékenergia-visszatáplálás növeli a hatékonyságot.



ÉBERSÉGFIGYELŐ RENDSZER[1]
A rendszer folyamatosan figyeli vezetési stílusát, és jelzi, hogy mikor van szükség megállni, és tartani egy rövid szünetet.



INTELLIGENS VÉSZFÉKEZÉS[1]
Ha bármilyen tárgy az útjába kerül, a rendszer szükség esetén segít lefékezni, hogy elkerülje vagy csökkentse az ütközés okozta károkat. Ha a rendszer hirtelen lassulást észlel Ön előtt, hang- és fényjelzéssel figyelmezteti, hogy lassítson. A rendszer kerékpáros- és gyalogosfelismerő funkciókat is tartalmaz.



OLDALVÉDŐ RENDSZER[1]
Az ultrahangos érzékelők közvetlenül észlelik az Interstar körüli tárgyakat, csökkentve a manőverezés közbeni sérülés kockázatát.



HEGYMENETI ELINDULÁSEGÍTŐ[1]
Lejtőn való elindulásnál segít megakadályozni, hogy járműve visszaguruljon.



E-CALL[1]
Bármilyen vészhelyzet esetén az E-Call beállítható, hogy automatikusan vagy manuálisan, egy gombnyomással hívja a segélyhívó szolgálatokat. A rendszer akkor lép működésbe, ha a jármű érzékelői ütközést észlelnek.



OLDALSZÉL ASSZISZTENS[1]
Korrigálja a kormányzást figyelembe véve az oldalszelet, amely kimozdíthatná a járművet a sávból.

[1] A funkció a verziótól függően alapfelszereltségként vagy opcióként (felár ellenében) érhető el.

Ne támaszkodjon kizárólagosan a vezetői kényelmi funkciókra! Egyes funkciók esetleg nem működnek minden körülmények között. A sebesség- és egyéb korlátozások érvényesek. A Nissan technológiák Használati feltételeiért vegye fel a kapcsolatot Nissan márkakereskedőjével vagy keresse fel a www.nissan.hu oldalt!

Nyugalom, jó kezekben van.

Az új Nissan Interstar olyan biztonsági és vezetéstámogató rendszerekkel rendelkezik, amelyek segítenek Önnek úton maradni, és támogatják, amikor csak szükséges, ezáltal biztonságosabbá és kényelmesebbé téve a munkával töltött időt.



Furgon

		L2H2	L3H2	L3H3
A	Teljes hossz	5 680	6 310	6 310
	Teljes hossz - hátsó fellépővel	5 776	6 406	6 406
	Teljes szélesség (behajtott visszapillantó tükrökkel)	2 222	2 222	2 222
B	Teljes szélesség visszapillantó tükrökkel együtt	2 466	2 466	2 466
C	Teljes magasság terheletlen állapotban	2 503	2 501	2 756
D	Tengelytáv	3 585	4 215	4 215
E	Első túlnyúlás	965	965	965
F	Hátsó túlnyúlás	1 130	1 130	1 130
G	Oldalsó ajtó maximális szélessége	1 310	1 310	1 310
H	Oldalsó ajtó rakodási magassága	1 753	1 753	1 753
	Távolság az oldalsó ajtó alsó nyílásától a rakodólapig	261	261	261
	Hátsó ajtónyílás szélessége 100 mm-rel a rakodási padló felett	1 537	1 537	1 537
	Hátsó ajtónyílás szélessége 700 mm-rel a rakodási padló felett	1 533	1 533	1 533
	Hátsó ajtónyílás szélessége 1200 mm-rel a rakodási padló felett	1 521	1 521	1 521
	Hátsó raktérajtó magassága	1 755	1 755	1 755
I	Rakodási magasság a hátsó ajtóknál	572	570	570
	Rakodási terület maximális hossza	3 225	3 855	3 855
	Rakodási terület maximális hossza a padlótól 1100 mm magasságban	3 004	3 634	3 634
	Rakodási terület maximális hossza a padlótól 1300 mm magasságban	2 992	3 622	3 626
J	Rakodási terület maximális szélessége	1 789	1 789	1 789
	Rakodási terület szélessége keréjjáratok közötti	1 380	1 380	1 380
	Rakodási terület magassága	1 885	1 885	2 138
	Raktér térfogata (m ³)	10,8	13	14,8
	Első nyomtáv	1 760	1 760	1 760
	Hátsó nyomtáv	1 730	1 730	1 730
	Fordulókör átmérő - járdaszegélytől járdaszegélyig (m)	12,8	14,6	14,6

Furgon

L2H2

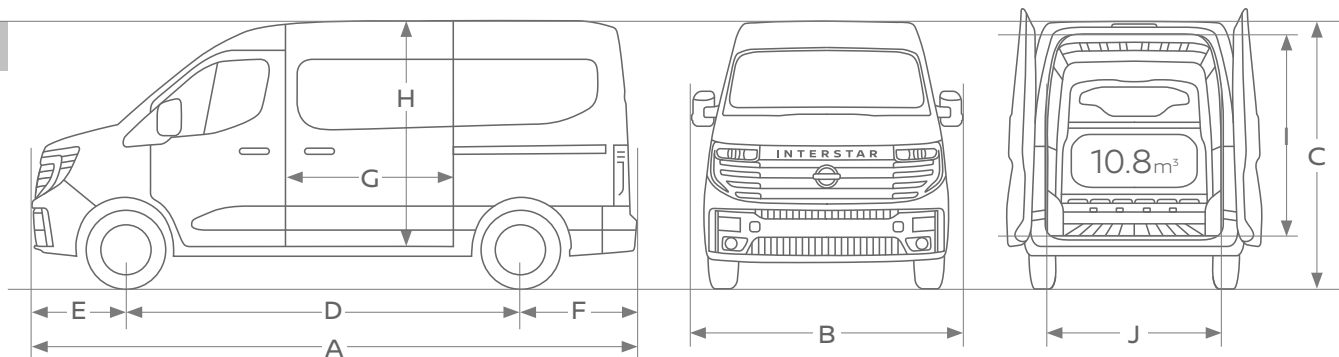

L3H2

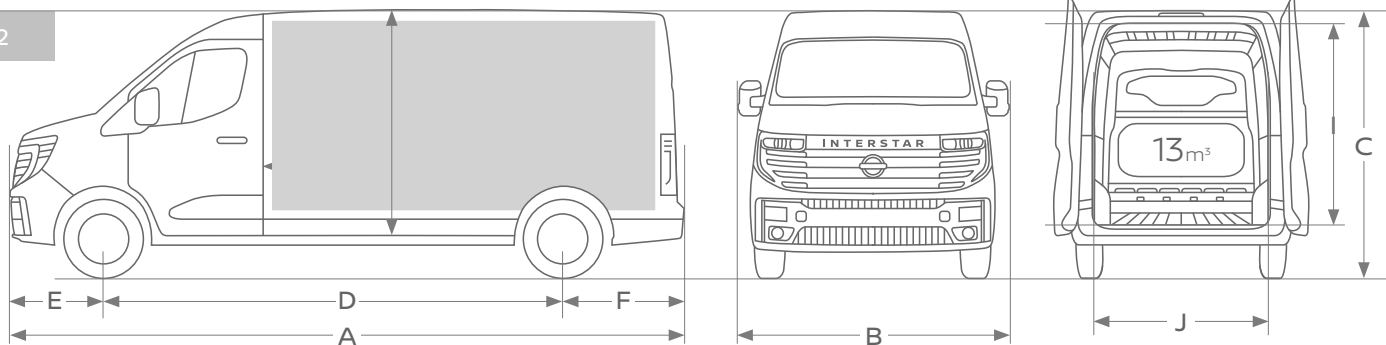

L3H3

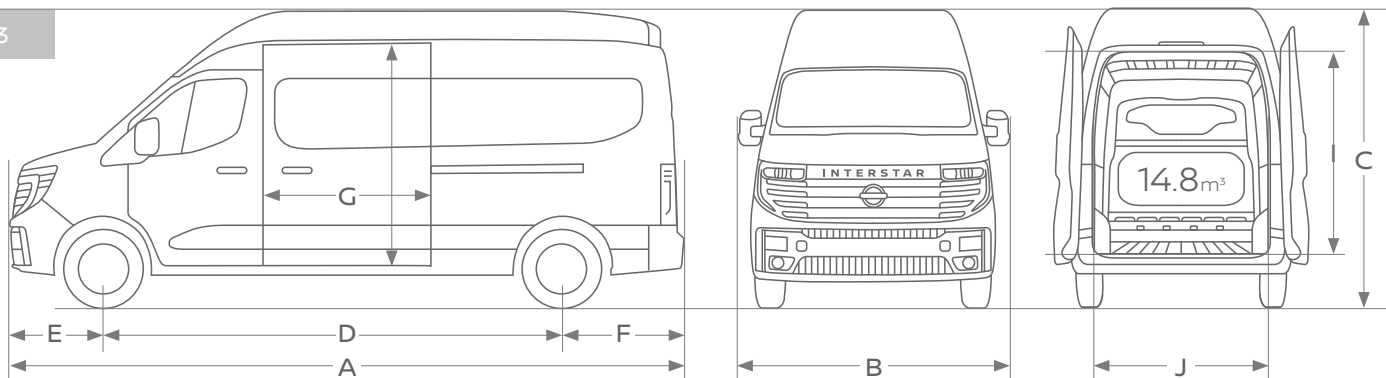

Furgon

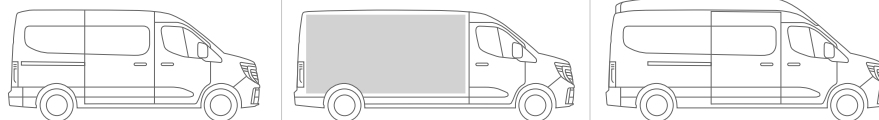

DÍZEL

ELSŐKERÉK MEGHAJTÁS

	L2H2	L3H2	L3H3
Verzió	3.5T	3.5T	3.5T
Homologizációs besorolás	N1	N1	N1
Össztömeg	3500	3500	3500
Önsúly (min.) ^[1]	2053	2125	2153
Önsúly (max.) ^[1]	2404	2450	2486
Terhelhetőség (max.)	1447	1375	1347
Terhelhetőség (min.)	1096	1050	1014
Első tengely maximális terhelhetősége	1950	1950	2070
Hátsó tengely maximális terhelhetősége	2000	2000	2370
Maximális vontatási kapacitás (fékezett pótkocsival)	2500	2500	2500
Maximális vontatási kapacitás (fék nélküli pótkocsival)	1580	1580	750
Maximális megengedett járműtömeg	6000	6000	6000
Maximális függőleges terhelés a vonóhorogon	100	100	100
Max. tetőterhelés	200	200	-

KERÉK ÉS GUMIABRONCS

	L2H2	L3H2	L3H3
Kerék mérete	16"	16"	16"
Gumiabroncs mérete	205 75 R16	205 75 R16	205 75 R16

[1] A jármű önsúlyát utasok és rakomány nélkül mérték minden folyadékot beleértve, 90%-os üzemanyag szinttel.

Nissan Interstar dCi, gázolaj/dízel: üzemanyag fogyasztás (l/100 km): 7.4 - 8.5; CO₂ kibocsátás, kombinált (g/km): 194 - 222g. A járművet az uniós előírásoknak megfelelően, a realisabb WLTP-vizsgálati eljárással homologizálták. Az NEDC-értékek ezért nem állnak rendelkezésre erre a járműre vonatkozóan.

EV Furgon

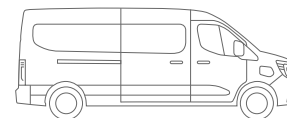

ELEKTROMOS

ELSŐKERÉK MEGHAJTÁS

	L2H2	L3H2
Verzió	3.5T	3.5T
Akkumulátor mérete	87KWH	87KWH
Homologizációs besorolás	N1	N1
Össztömeg	3500	3500
Önsúly (min.) ^[1]	2366	2453
Önsúly (max.) ^[1]	2719	2852
Terhelhetőség (max.)	1134	1047
Terhelhetőség (min.)	781	648
Első tengely maximális terhelhetősége	2070	2070
Hátsó tengely maximális terhelhetősége	2100	2100
Maximális vontatási kapacitás (fékezett pótkocsival)	2500	2500
Maximális vontatási kapacitás (fék nélküli pótkocsival)	750	750
Maximális megengedett járműtömeg	5500	5500
Maximális függőleges terhelés a vonóhorogon	100	100
Max. tetőterhelés	200	200

KERÉK ÉS GUMIABRONCS

Kerék mérete	16"	16"
Gumiabroncs mérete	205 75 R16	205 75 R16

NISSAN LCV 5 ÉV GYÁRTÓI GARANCIA

A Nissan mostantól a teljes LCV-kínálatára* 5 év páneurópai gyártói garanciát kínál. Ez sokkal több, mint egy egyszerű garancia, mivel magában foglalja a következőket:



- 5 év vagy 160.000 km-nyi nyugalom az első lökhárítótól a hátsóig
- 5 év garancia a fényezésre – beleértve a karosszériát is
- 5 év Nissan eredeti alkatrész- és tartozékgarancia
- 5 év közúti segítségnyújtás
- 12 év korróziógarancia minden új Nissan Interstar-ra
- Teljes mértékben átruházható
- 8 év vagy 160 000 km* garancia az EV akkumulátorok állapotára (70%-ig)

2 év vagy 40 000 km szervizintervallum dízel járművek esetén, illetve 2 év vagy 40 000 km szervizintervallum elektromos járművek esetében (amelyik előbb bekövetkezik). Ezáltal nem csak 5 év nyugalmat, hanem alacsony üzemeltetési költségeket is biztosít Önnek.



A NISSAN-NÁL ÖN A LEGJOBBAT HOZZA KI BELŐLÜNK.

Önök fokozzák a képzelőerőnket. Önök ösztönzik a találékonyságunkat. Önök inspirálnak minket a szabályok megváltoztatására és az innovációra. És a Nissannál az innováció nem csak kiegészítésekről és bővítésekről szól; hanem arról, hogy átlépjük a határt, hogy újból megtaláljuk a status quo-t. Arról szól, hogy váratlan megoldásokat dolgozunk ki, hogy kielégítsük a legvadabb és legpragmatikusabb igényeket. A Nissannál olyan járműveket, kiegészítőket és szolgáltatásokat tervezünk, amelyek áttörnek a mindennapi formát - így a praktikumot izgalmassá, az izgalmasat pedig praktikussá tesszük, hogy mindennap még izgalmasabb vezetési élményt nyújthassunk Önnek.

**5 év / 160.000 km (amelyik előbb bekövetkezik) Gyártói garancia az LCV termékcsaládra.*

Korlátlan futásteljesítmény a festésre, a Nissan eredeti alkatrészekre és tartozékokra, az útmenti segítségnyújtásra és a korróziós garanciára. További részletekért kérjük, olvassa el a Nissan Garanciafüzetét.



ÜGYFÉLSZOLGÁLAT

ÉRTÉKESÍTÉS UTÁNI SZOLGÁLTATÁSOK

Ha lerobban az autója, az kellemetlen. Ha a furgonja lerobban, az komoly csapást jelenthet az üzletére. Még a szervizelésre szánt idő is állásidőnek számít, amikor a furgonja éppen nem hoz bevételt. A Nissannál megértjük ezeket a kemény üzleti tényeket. Ezért mindent megteszünk annak érdekében, hogy furgonja ott maradjon, ahová való - Önért dolgozva, az úton.

NISSAN SZERVIZSZERZŐDÉSEK ÉS KITERJESZTETT GARANCIA

A teljes nyugalom és költséghatékonyság érdekében kössön Nissan szervizszerződést, amely az Ön számára legmegfelelőbb futásteljesítményre és időtartamra fedezi az időszakos karbantartást és az alkatrészek elhasználódását, elkötelezett szakemberekre bízva a teljesen új Nissan Interstar-ját. További biztonságot nyújt a Kiterjesztett Garancia, amely az All-New Nissan Interstar garanciájának lejárta utáni esetleges mechanikai és elektromos meghibásodásokra is kiterjed.

5 ÉV KÖZÚTI SEGÍTSÉGNYÚJTÁS

- Páneurópai garancia meghibásodásokra, balesetekre, nem garanciális eseményekre (pl. defektes gumibroncsok, elveszett kulcsok, rossz üzemanyag...)
- 24/7, 365 nap
- Vészhelyzeti hívóközpont.
- Útmenti segítségnyújtás.

Ha ez nem oldotta meg a problémát, és járműve néhány óra elteltével még mindig mozgásképtelen, gondoskodunk arról, hogy a lehető leghamarabb kapjon csere-járművet, vagy ha szükséges, éjszakai szállást és transzfert a célállomására vagy vissza az otthonába. A mozgásképtelenné vált járművét is elhozzuk Önnek.



Merüljön el az új Nissan Interstar adta élményben: <https://www.nissan.hu/jarmuvek/uj/interstar.html>

Minden megtettünk annak érdekében, hogy a jelen kiadvány tartalma a közlés időpontjában (2024. május) helytálló legyen. A vállalat termékeinek folyamatos fejlesztésére irányuló politikájának megfelelően a Nissan Europe fenntartja a jogot, hogy bármikor megváltoztassa a kiadványban leírt és bemutatott specifikációkat és járműveket. A Nissan márkakereskedőket a lehető legrövidebb időn belül értesítjük az ilyen módosításokról. Kérjük, a legfrissebb információkért érdeklődjön a helyi Nissan-kereskedőjénél. Az alkalmazott nyomtatási eljárások korlátai miatt a brosúrában feltüntetett színek némileg elterhelhetnek a nyomtatás során felhasznált festékek és belső díszítőelemek tényleges színétől. Minden jog fenntartva. A Nissan Europe írásos engedélye nélkül tilos a brosúra teljes vagy részleges sokszorosítása. A MY24 Interstar brosúra 05/2024 - Nyomtatva az EU-ban.
Készítette: DESIGNORY, Franciaország